



TELJESÍTMÉNYTARTOMÁNY

- Szállítási teljesítmény **160 l/perc-ig** (9.6 m³/óra)
- Emelési magasság **58 m-ig**

HASZNÁLATI KORLÁTOK

- Manometrikus szívómélység **7 m-ig**
- Folyadék hőmérséklet **-10-től +90 °C-ig**
(tecnopolimer járókerék esetén +40 °C)
- Környezeti hőmérséklet **+40 °C-ig**
- Szivattyúház max nyomás:
– **6 bar** CP 100-130-132-150-158
– **10 bar** CP 170-190-200
- Folyamatos működés **S1**

KIVITELEZÉS ÉS BIZTONSÁGI SZABÁLYOK

EN 60034-1
IEC 60034-1
CEI 2-3



TANUSÍTVÁNYOK



AN30



IPOMTECT-168

ÜZEMBEHELYEZÉS ÉS HASZNÁLAT

Tiszta víz, koptató részecskéket nem tartalmazó, a szivattyú elemeire kémiaileg, semleges folyadékok szivattyózására ajánlottak.

A megbízhatóságuk és egyszerű használatuk végett, alkalmasak háztartási és lakossági használatra kis vagy közepméretű vízellátó rendszerekbe beépítve, valamint kertek, parkok, gyűlöcsősök öntözésére.

A szivattyút zárt, az időjárás hatásaitól védett helyre kell telepíteni.

SZABADALMAK-VÉDJEJYEK-MODELEK

- Közösségi bejegyzési szám 406160-0001

MEGRENDELHETŐ VÁLTOZATOK

- Elektromos szivattyú con girante in tecnopolimero
- Speciális tengelytömítés
- Eltérő feszültség vagy 60Hz
- IP55 védelem per CP 170, CP 170M

GARANCIA

2 év az általános értékesítési feltételek mellett

GÖRBÉK ÉS TELJESÍTMÉNY ADATOK

50 Hz n= 2900 1/min HS= 0 m

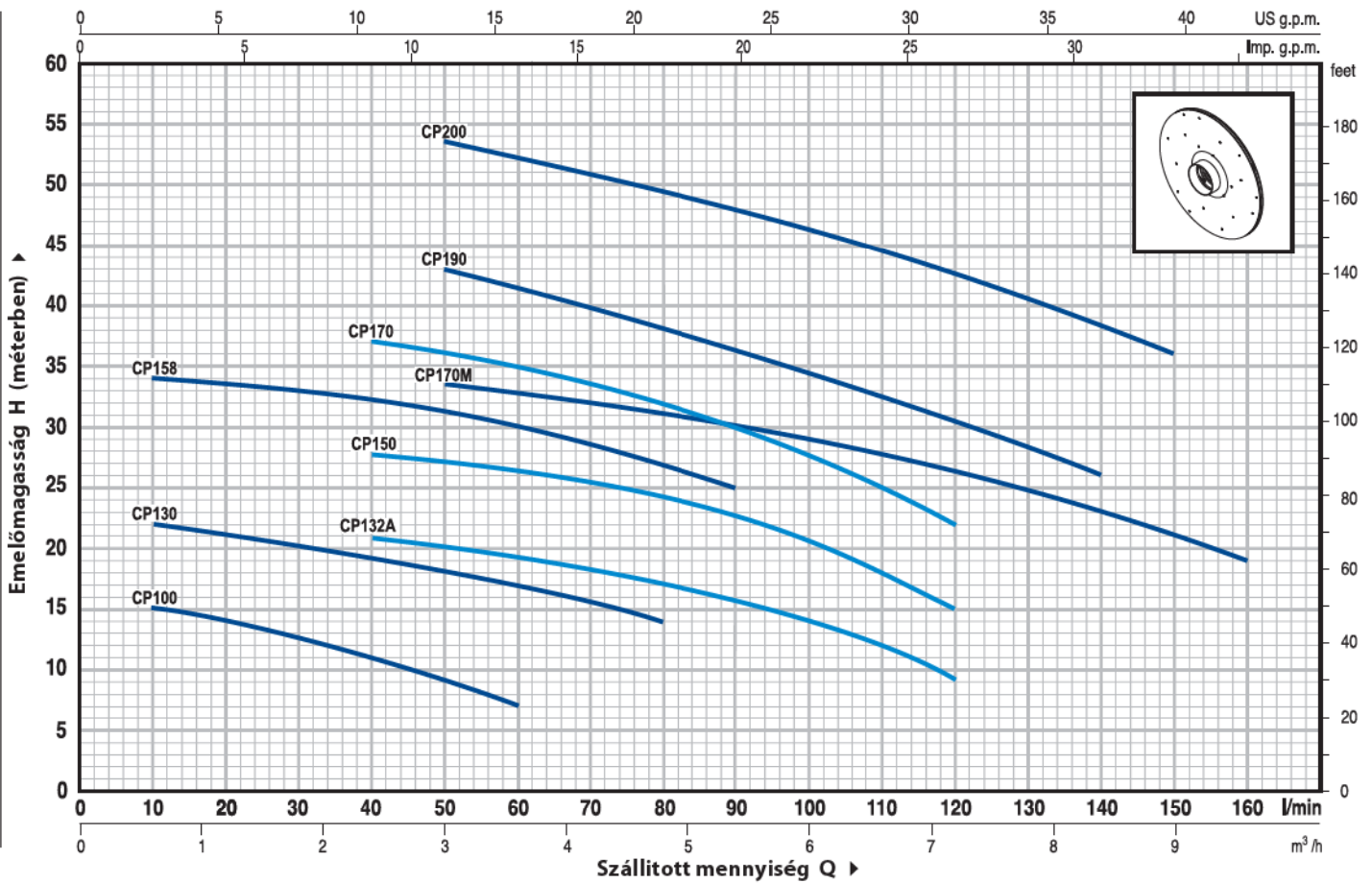

TIPUS		TELJESÍTMÉNY		Q	m³/óra																		
Egyfázisú	Háromfázisú	kW	HP		0	0.6	1.2	1.8	2.4	3.0	3.6	4.2	4.8	5.4	6.0	6.6	7.2	7.8	8.4	9.0	9.6		
				H m	0	10	20	30	40	50	60	70	80	90	100	110	120	130	140	150	160		
CPm 100	-	0.25	0.33	H m	16	15	14	12.5	11	9	7												
CPm 130	CP 130	0.37	0.50		23	22	21	20	19	18	17	15.5	14										
CPm 132A	CP 132A	0.60	0.85		23	-	22	21.5	21	20	19	18	17	16	14	12	9						
CPm 150	CP 150	0.75	1		29.5	-	29	28.5	28	27.5	26.5	26	24.5	23	21	18	15						
CPm 158	CP 158	0.75	1		36	34	33.5	33	32.5	31.5	30	28.5	27	25									
CPm 170	CP 170	1.1	1.5		41	-	-	38	37	36	35	33.5	32	30	27.5	25	22						
CPm 170M	CP 170M	1.1	1.5		36	-	-	35	34.5	33.5	33	32	31	30	29	28	26.5	25	23	21	19		
CPm 190	CP 190	1.5	2		50	-	-	46	44.5	43	41.5	40	38	36	34.5	32.5	30.5	28	26				
-	CP 200	2.2	3		58	-	-	55	54.5	53.5	52	51	49.5	48	46	44.5	42.5	40.5	38.5	36			

Q = Szállított mennyiség H = Teljes manometrikus emelőmagasság HS = Szívó mélység

A jelleggörbék toleranciája az EN ISO 9906 App.A. szerint

POZ.	KOMPONENS	FELÉPÍTÉSI JELLEMZŐK					
1	SZIVATTYÚHÁZ	Öntvény, menetes csatlakozókkal ellátva ISO 228/1					
2	SZIVATTYÚPAJZS	Rozsdamentes acél AISI 304 (öntvény a CP 170-170M-190-200)					
3	JÁRÓKERÉK	Rozsdamentes acél AISI 304					
4	MOTORTENGELY	Rozsdamentes acél EN 10088-3-1.4104					
5	TENGELYTÖMÍTÉS	<i>Elktromos szivattyú</i>	<i>Tömítés</i>	<i>Tengely</i>	<i>Anyagok</i>		
		<i>Tipus</i>	<i>Tipus</i>	<i>Átmérő</i>	<i>Álló gyűrű</i>	<i>Forgó gyűrű</i>	<i>Elasztomer</i>
		CP 100-130-132A	AR-12	Ø 12 mm	Kerámia	Grafit	NBR
		CP 150-158	AR-14	Ø 14 mm	Kerámia	Grafit	NBR
		CP 170-170M-190-200	FN-18	Ø 18 mm	Grafit	Kerámia	NBR
6	CSAPÁGYAK	<i>Elktromos szivattyú</i>	<i>Tipus</i>				
		CP 100-130-132A	6201 ZZ / 6201 ZZ				
		CP 150-158	6203 ZZ / 6203 ZZ				
		CP 170-170M	6204 ZZ / 6204 ZZ				
		CP 190-200	6304 ZZ / 6204 ZZ				
7	KONDENZÁTOR	<i>Elktromos szivattyú</i>	<i>Kapacitás</i>				
		<i>Egyfázisú</i>	<i>(230 V vagy 240 V)</i>	<i>(110 V)</i>			
		CPm 100	10 µF 450 VL	25 µF 250 VL			
		CPm 130	10 µF 450 VL	30 µF 250 VL			
		CPm 132A	14 µF 450 VL	30 µF 250 VL			
		CPm 150-158	20 µF 450 VL	60 µF 300 VL			
		CPm 170-170M	25 µF 450 VL	60 µF 250 VL			
		CPm 190	45 µF 450 VL	80 µF 250 VL			
8	ELEKTROMOS MOTOR	CPm: egyfázisú 230 V - 50 Hz a tekercselésbe beépített termikus védelemmel.					
		CP: háromfázisú 230/400 V - 50 Hz.					
		<p>⇒ A háromfázisú motorokkal szerelt szivattyúk magasabb hatékonysági osztályba tartoznak IEC2 (IEC 60034-30)</p> <p>– Szigetelés: F osztály.</p> <p>– Védelem: IP 44.</p>					

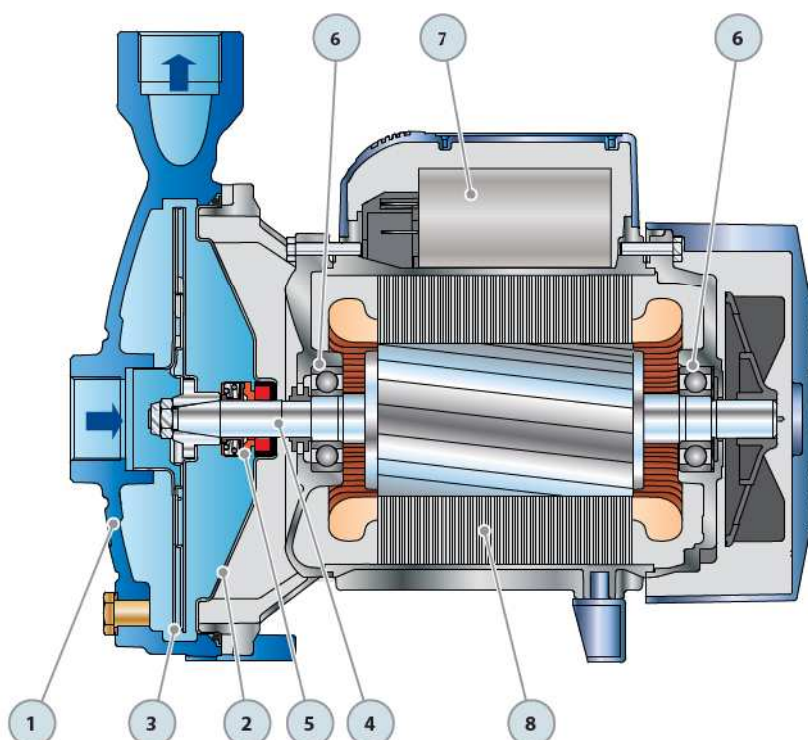

MÉRETEK ÉS SÚLYOK

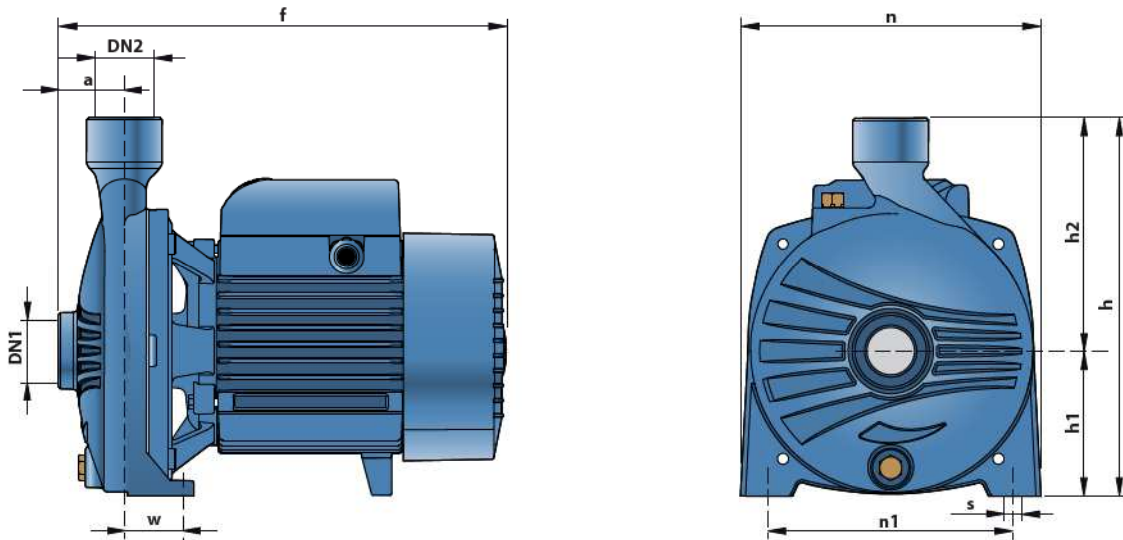

TÍPUS		CSATLAKOZÓK		MÉRETEK mm									kg	
Egyfázisú	Háromfázisú	DN1	DN2	a	f	h	h1	h2	n	n1	w	s	1~	3~
CPm 100	-	1"	1"	42	259	192	82	110	165	135	41	10	6.9	-
CPm 130	CP 130					205	82	123					7.6	7.1
CPm 132A	CP 132A				285	240	92	148	190	160	38		8.3	8.0
CPm 150	CP 150												12.4	11.4
CPm 158	CP 158	1 1/4"	1"	51	367	260	110	150	206	165	44.5	11	12.0	11.0
CPm 170 - 170M	CP 170 - 170M				364	290	115	175	242	206	32.5		17.8	17.2
CPm 190	CP 190				22.3	21.3								
-	CP 200	-	22.5											

ABSZORBÍCIÓ

TÍPUS	FESZÜLTÉS (egyfázisú)		
Egyfázisú	230 V	240 V	110 V
CPm 100	1.9 A	1.55 A	3.3 A
CPm 130	3.2 A	2.9 A	6.4 A
CPm 132A	3.5 A	3.2 A	7.0 A
CPm 150	5.7 A	5.4 A	11.4 A
CPm 158	6.0 A	5.8 A	12.0 A
CPm 170 - 170M	7.8 A	7.2 A	16.0 A
CPm 190	11.0 A	10.0 A	22.0 A

TÍPUS	FESZÜLTÉS (háromfázisú)			
Háromfázisú	230 V	400 V	240 V	415 V
CP 130	2.0 A	1.2 A	1.8 A	1.1 A
CP 132A	2.9 A	1.7 A	2.4 A	1.4 A
CP 150	4.2 A	2.4 A	4.1 A	2.4 A
CP 158	4.4 A	2.5 A	4.3 A	2.5 A
CP 170 - 170M	5.2 A	3.0 A	5.1 A	2.9 A
CP 190	7.5 A	4.3 A	7.3 A	4.2 A
CP 200	9.0 A	5.2 A	8.3 A	4.8 A

RAKLAPOZÁS

TÍPUS		GYŰJTŐFUVAROZÁSHOZ				KONTÉNERSZÁLLÍTÁSHOZ			
Egyfázisú	Háromfázisú	szivattyúk darbszáma	H (mm)	kg		szivattyúk darbszáma	H (mm)	kg	
				1~	3~			1~	3~
CPm 100	-	105	1190	741	-	189	2030	1321	-
CPm 130	CP 130	105	1280	820	770	189	2190	1460	1360
CPm 132A	CP 132A	105	1280	890	860	189	2190	1590	1530
CPm 150	CP 150	70	1450	890	820	112	2240	1410	1300
CPm 158	CP 158	70	1450	860	790	112	2240	1360	1250
CPm 170	CP 170	50	1560	900	870	70	2120	1250	1200
CPm 170M	CP 170M	50	1560	940	910	70	2120	1310	1260
CPm 190	CP 190	36	1410	820	790	54	2040	1220	1170
-	CP 200	36	1410	-	830	54	2040	-	1240

